

## SPECIFICATIES

### TLE3400

#### MOTOR

|                                   |  |
|-----------------------------------|--|
| Merk.....                         | ISEKI Diesel   |
| Model.....                        | E3CD-WTB11   |
| Motor type .....                  | 4 cycli, watergekoeld, in-line met bovenliggende kleppen |
| Aanzuiging.....                   | Normaal aangezogen                                       |
| Compressieverhouding.....         | 22,7   |
| Cilinderinhoud.....               | 1,498 liter  |
| Aantal cilinders .....            | 3  |
| Boring.....                       | 87,0 mm  |
| Slag .....                        | 84,0 mm  |
| Motorvermogen (Netto) .....       | 27,9 kW (37,4 pk) bij 2.600 min <sup>-1</sup>            |
| Vermogen aftakas (schatting)..... | 25,2 kW (33,8 pk) bij 540 PTO min <sup>-1</sup>          |
| Ontstekingsvolgorde.....          | 1 - 3 - 2  |
| Laag stationair toerental .....   | 1.050 - 1.090 min <sup>-1</sup>                          |
| Hoog stationair toerental .....   | 2.860 - 2.910 min <sup>-1</sup>                          |
| Klepspeling (koud); Inlaat.....   | 0,35 mm  |
| ; Uitlaat.....                    | 0,35 mm  |
| Luchtfilter .....                 | Enkel droog element                                      |
| Motorkoeling .....                | Vloeistof, geforceerde circulatie                        |
| Hulp koude start .....            | gloeibougies (3)   |

#### TRANSMISSIE

|                     |  |
|---------------------|--|
| Type                |  |
| Primair .....       | Hydrostatische versnellingsbak met schuifkoppeling met 3 standen |
| Versnellingen ..... | 3 vooruit, 3 achteruit   |
| Koppeling.....      | Geen   |
| Remmen.....         | Mechanisch bestuurd afgedichte natte schijf                      |

#### AFTAKAS (PTO)

|  |  |
|--|--|
| Type.....  | Onafhankelijk, motorgestuurd                                 |
| Bediening.....                                     | Geregeld met schakelhendel voor aftakas                      |
| Achteraftakas.....                                 | 35 mm diameter, 6 tanden                                     |
| Uitgaand .....                                     | Draaiing rechtsom met uw gezicht naar het uiteinde van de as |
| Motortoerental bij 540 PTO min <sup>-1</sup> ..... | 2.455 min <sup>-1</sup>                                      |

## TLE3400

## HYDRAULISCH SYSTEEM

## Stuurinrichting

|                             |                                      |
|-----------------------------|--------------------------------------|
| Type.....                   | Hydrostatisch (bekrachtigd)          |
| Pomp.....                   | Stroomverdeler                       |
| Maximale output debiet..... | 13,4 liter (bij 2.860 rpm)           |
| Druk.....                   | 10,0 MPa (60 kgf / cm <sup>2</sup> ) |

## Hydraulisch hoofdsysteem

|                      |   |
|----------------------|---|
| Pomp.....            | Gescheiden op motor gemonteerde tandwielpompe |
| Maximale output..... | 26,3 liter / min bij 2.860 min <sup>-1</sup>  |
| Druk.....            | 14,7 MPa (150 kgf / cm <sup>2</sup> )         |

## Ophanging achterkant

|  |                                |
|--|--------------------------------|
| Type.....                                  | Driepuntshefinrichting         |
| Grootte.....                               | Categorie 1                    |
| Bediening.....                             | Bedieningshendel met één stand |
| Hefvermogen gemeten op kogeluiteinden..... | 1.000 kg                       |
| Hefvermogen gemeten op 24 inch.....        | 810 kg                         |

## ELEKTRISCH SYSTEEM

|  |  |
|--|--|
| Systeemsparing.....                                  | 12 volt, negatief (-) massa                        |
| Accu cca bij -18 graden C (0 graden Fahrenheit)..... | 582 cca <80D26R>                                   |
| Opladen.....   | dynamo van 40 A met interne regelaar/gelijkrichter |

## INHOUD

|                             |  |
|-----------------------------|--|
| Motorcarter met filter..... | 4,6 liter                                      |
| Transmissie.....            | 40,0 liter                                     |
| Inhoud brandstoftank.....   | 43,0 liter                                     |
| Koelsysteem.....            | 5,0 liter (radiateur) + 1,0 liter (omkeertank) |
| Aandrijfjas voor.....       | 5,6 liter                                      |

## INSTELLING SPOORBREEDTE

| Banden voor                                 | Banden achter | Banden voor / Banden achter |
|---|---------------|-----------------------------|
| Landbouw 7-16, Landbouw 11.2-24.....        |               | 1.100 mm / 1.100 mm         |
| Gazon 212/80D15, Gazon 355/80D20.....       |               | 1.140 mm / 1.135 mm         |
| Landbouw 240/70R16, Landbouw 11.2-24.....   |               | 1.080 mm / 1.120 mm         |
| Landbouw 240/70R16, Landbouw 320/70R24..... |               | 1.080 mm / 1.120 mm         |
| Gazon 215/60R16, Gazon 360/70R20.....       |               | 1.105 mm / 1.140 mm         |

## MAXIMALE ASBELASTING

|               |                |
|---------------|----------------|
| Vooras.....   | 775 - 1.000 kg |
| Achteras..... | 1.000 kg       |

*OPMERKING: Wij behouden ons het recht voor om zonder voorafgaande kennisgeving wijzigingen in de specificaties aan te brengen.*

# TLE3400

## ALGEMENE AFMETINGEN

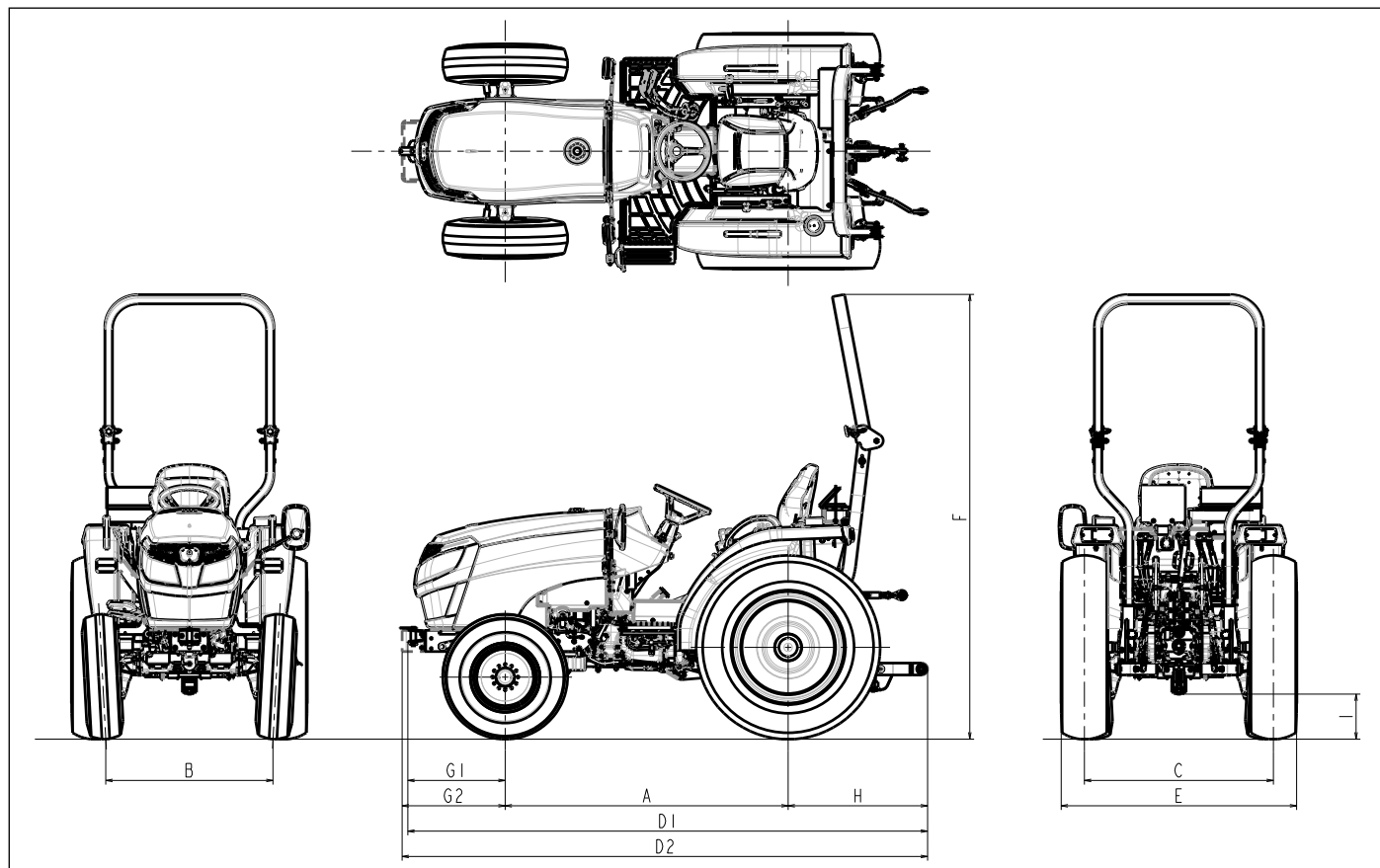

AFB. 119

TABEL 16: Afmetingen

|    | Model  | TLE3400  |           |           |           |           |
|----|--|----------|-----------|-----------|-----------|-----------|
|    |  | Landbouw | Gazon     | Landbouw  | Landbouw  | Gazon     |
|    | Voor   | 7-16     | 212/80D15 | 240/70R16 | 240/70R16 | 215/60R16 |
|    | Achter                                       | 11,2-24  | 355/80D20 | 11,2-24   | 320/70R24 | 360/70R20 |
| A  | Wielbasis                                    | 1.675 mm |           |           |           |           |
| B  | spoorbreedte vooraan                         | 1.100 mm | 1.140 mm  | 1.080 mm  | 1.080 mm  | 1.105 mm  |
| C  | spoorbreedte achteraan                       | 1.100 mm | 1.135 mm  | 1.120 mm  | 1.120 mm  | 1.140 mm  |
| D1 | Lengte                                       | 3.075 mm |           |           |           |           |
| D2 | Lengte met gewicht aan de voorkant           | 3.110 mm |           |           |           |           |
| E  | Breedte                                      | 1.385 mm | 1.490 mm  | 1.405 mm  | 1.435 mm  | 1.500 mm  |
| F  | Hoogte                                       | 2.630 mm | 2.615 mm  | 2.630 mm  | 2.625 mm  | 2.590 mm  |
| G1 | Overhang vooraan                             | 575 mm   |           |           |           |           |
| G2 | Overhang vooraan met gewicht aan de voorkant | 610 mm   |           |           |           |           |
| H  | Overhang achteraan                           | 825 mm   |           |           |           |           |
| I  | Bodemvrijheid                                | 270 mm   | 255 mm    | 270 mm    | 265 mm    | 230 mm    |
|    | Draaicirkel met remmen                       | 3,0 m    |           |           |           |           |
|    | Draaicirkel zonder remmen                    | 3,2 m    |           |           |           |           |
|    | Gewicht (zonder bestuurder)                  | 1.345 kg | 1.365 kg  | 1.420 kg  | 1.435 kg  | 1.430 kg  |

OPMERKING: Wij behouden ons het recht voor om zonder voorafgaande kennisgeving wijzigingen in de specificaties aan te brengen.

OPMERKING: Het bovengenoemde gewicht geldt voor de TLE3400-FHZVRE4 (met stoel).

Het gewicht van de TLE3400-FHVRE4 (zonder stoel) is 15 kg lager dan het bovengenoemde gewicht.

## ASBELASTINGEN EN DRAAGVERMOGEN VAN DE BANDEN

TABEL 17: Laadvermogen

| Type band | Type voorkant |                    | Maximale belasting vooras (kg) | Type achterkant |                    | Maximale belasting achteras (kg) | Maximale totale belasting (kg) |
|-----------|---------------|--------------------|--------------------------------|-----------------|--------------------|----------------------------------|--------------------------------|
|           | Maat          | Draagvermogen (kg) |                                | Maat            | Draagvermogen (kg) |                                  |                                |
| Landbouw  | 7-16 4PR      | 775                | 775                            | 11.2-24 4PR     | 1.500              | 1.000                            | 1.775                          |
| Gazon     | 212/80D15 4PR | 870                | 870                            | 355/80D20 4PR   | 1.650              | 1.000                            | 1.870                          |
| Landbouw  | 240/70R16     | 1.800              | 1.000                          | 11.2-24         | 2.500              | 1.000                            | 2.000                          |
| Landbouw  | 240/70R16     | 1.920              | 1.000                          | 320/70R24       | 2.660              | 1.000                            | 2.000                          |
| Gazon     | 215/60R16     | 1.600              | 1.000                          | 360/70R20       | 4.660              | 1.000                            | 2.000                          |

Het draagvermogen is op 2 banden

## VERKLARING GELUIDSNIVEAU

TABEL 18: Door de bestuurder ervaren geluidsniveau (2009 / 76 / EG Bijlage II)

| Model   | Type transmissie | Cabine/openingen gesloten | Cabine/openingen geopend | ROPS    |
|---------|------------------|---------------------------|--------------------------|---------|
|         |                  | (dB(A))                   | (dB(A))                  | (dB(A)) |
| TLE3400 | HST              | ---                       | ---                      | 84,2    |

TABEL 19: Resultaten van de geluidsniveautesten (2009 / 63 / EG Bijlage VI)

| Model   | Type transmissie | Bewegend | Stilstaand | Motortoerental       |
|---------|------------------|----------|------------|----------------------|
|         |                  | (dB(A))  | (dB(A))    | (min <sup>-1</sup> ) |
| TLE3400 | HST              | 76       | 76         | 2.870                |

## TLE3400

### VERKLARING TRILLINGSNIVEAU (78/764/EEG)

Overdracht van trillingen

De test is uitgevoerd volgens de testnormen

TABEL 20: Woochang W10SSS

| Toegepaste massa | Gecorrigeerde gewogen trillingsacceleratie $a_w S^* (< 1,25 \text{ m/s}^2)$ |
|------------------|---|
| Licht            | 1,24 $\text{m/s}^2$   |
| Zwaar            | 1,12 $\text{m/s}^2$   |

TABEL 21: GRAMMER MSG83/521

| Toegepaste massa | Gecorrigeerde gewogen trillingsacceleratie $a_w S^* (< 1,25 \text{ m/s}^2)$ |
|------------------|---|
| Licht            | 1,13 $\text{m/s}^2$   |
| Zwaar            | 1,00 $\text{m/s}^2$   |

### GEWICHT VOORKANT

De tractor moet goed in evenwicht worden gehouden door het voorgewicht aan de voorbumper te bevestigen wanneer er een zwaar werktuig aan de achterkant van de tractor is gemonteerd. Neem voor het bevestigen van de voorgewichten contact op met uw dealer.

|                |                                 |
|----------------|---------------------------------|
| Maximumgewicht | 90 kg (15 kg gewicht x 6 stuks) |
|----------------|---------------------------------|

*OPMERKING: Maximum aantal gewichten aan de voorkant is 6.*

### OPTIONELE ONDERDELEN

TABEL 22: Optionele onderdelen

| WERKTUIG                 | CODE ONDERDEEL  |
|--------------------------|-----------------|
| Klep afstand 2e SET      | 1874-512-300-10 |
| Set voor voorbumper      | 1742-410-250-10 |
| Stekker (M18)            | 1742-508-410-00 |
| Kabelboom (aftakas voor) | 1834-650-900-00 |
| Gewicht (15) set         | 1774-922-200-10 |

*OPMERKING: Als u niet door ISEKI goedgekeurde onderdelen wilt monteren, neem contact op met uw dealer.*