

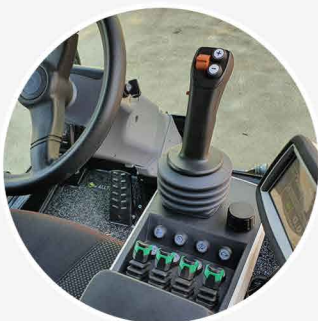

 **ALLTREC**[®]

100% ELECTRIC

AllTrec 8015F



AllTrec 8015F werktuigdrager

Dé oplossing voor emissievrij groenonderhoud.

Of het nu gaat om grasmaaien, onkruid bestrijden of veeg- en reinigingswerkzaamheden, deze machine is zo ontworpen dat hij gecombineerd kan worden met verschillende aanbouwdelen. Dankzij deze flexibele inzetbaarheid is de AllTrec een echte alleskunner!

Daarnaast heeft de AllTrec geen CO₂-uitstoot en kenmerkt zich door het minimale geluid dat hij produceert, de hoge actieradius en de lage verbruiks- en onderhoudskosten.

Deze werktuigdrager is uitermate geschikt voor groenonderhoud in stad en gemeente, rondom scholen en bedrijven en in parken en campings.



Voor professionals



Nieuwe kansen



Milieuvriendelijk



Comfortabel

WWW.ALLTREC.NL

Unieke eigenschappen

Internet of Things (IoT) Connectiviteit



- ☛ Meer inzicht in gebruik
- ☛ Intelligent monitoren voor preventief onderhoud
- ☛ Mogelijkheid om op afstand te volgen
- ☛ Onmiddellijke verbeteringen en snelle beslissingen met diagnose op afstand
- ☛ En meer!



Met IoT is een enorme hoeveelheid data en dus kennis binnen handbereik! Dit biedt voordelen voor u en voor ons.

Optionele Cabine

Cabine inclusief:

- ☛ Airco & (stoel)verwarming
- ☛ Bluetooth radio
- ☛ USB-voeding
- ☛ Geïntegreerde werk- en alarmverlichting
- ☛ Voorruitwischer met sproeier
- ☛ Achterruit volledig open te klappen
- ☛ Twee volglas deuren met kierstand



De 8015F kan worden uitgerust met **ROPS** of **cabine**. Welke uitvoering u ook kiest, u bent verzekerd van een comfortabele en ergonomische werkplek, waarbij u de vrijheid heeft in bediening met Joystick of Fingertips.

Innovatief, hoogwaardig en onderhoudsvriendelijk

All Wheel Drive & ATC systeem



Advanced Torque Control speciaal ontwikkeld voor de 8015F. Dit zorgt voor maximale grip en goede wendbaarheid, maar bovenal voor een fantastisch rijgedrag en vermogensafgifte in de verschillende omstandigheden die de gebruiker tijdens werkzaamheden kan tegenkomen.

Electric Powered Assisted Steering (EPAS)



De moderne standaard in de auto-industrie.
Een primeur in onze branche.

- Efficiënt
- Programmeerbare stureigenschappen
- Onderhoudsvrij
- Stil

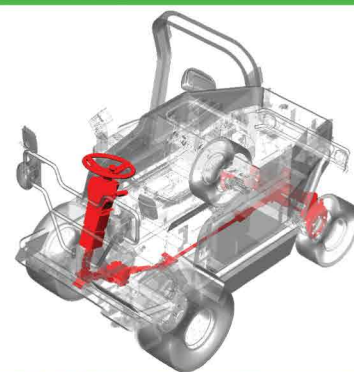

AllTrec 8015F

TECHNISCHE SPECIFICATIES*

AANDRIJVING

Type aandrijving	Elektrisch
Tractie systeem	Individuele wielmotoren met ATC Standaard voorwiel aangedreven AWD optioneel
Snelheid	25 km/h vooruit 10 km/h achteruit

ACCU

Machine spanning	80VDC
Accu techniek	LiFePO4
Capaciteit	34 kWh / 50 kWh / 67 kWh
Laden	10kW Onboard lader (4 – 8 uur)

AFMETINGEN EN GEWICHTEN

Lengt [L]	2500 mm
Wielbasis [W]	1560 mm
Hoogte [H]	2150 mm met cabine
Breedte [B]	1420 mm
Spoorbreedte [S]	1100 mm
Hoogte plateau [X]	1200 mm
Gewicht full option	1385 kg (34 kWh) 1520 kg (50 kWh) 1630 kg (67 kWh)

*Zie onze website voor meer specificaties

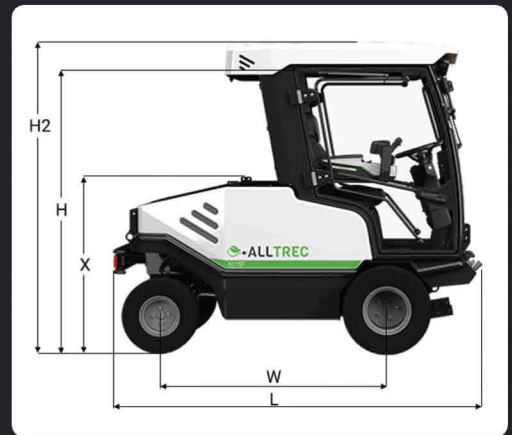

FPS Electric B.V.

Voor bedrijven en gemeenten wordt duurzame mobiliteit steeds vaker een belangrijke ambitie. CO2-uitstoot en fijnstof beperken is noodzakelijk voor het verbeteren van onze leefomgeving. Ook het verminderen van geluidsproductie is hiervan een essentieel onderdeel. FPS Electric zet zich in om werken zonder CO2 uitstoot mogelijk te maken voor de professional in de groene sector zonder in te leveren in productiviteit, prestaties en kwaliteit, maar met verhoogt gebruiksgemak.



FPS Electric is de fabrikant van AllTrec. Met moderne technologieën, voortdurende innovatie en de beste componenten worden de machines en aanbouwdelen met grote zorgvuldigheid, hoge kwaliteit en veel toewijding geproduceerd.

Importeur België:



Hilaire Van der Haeghe NV, Boomssteenweg 174 - B-2610 Wilrijk
Tel.: 03/821.08.35 Fax.: 03/821.08.83 Website: www.hh-garden.be E-mail: garden@vanderhaeghe.be

